

## Le pont de singe

**Crabe**

**Accepter les déséquilibres,  
modifier la position du corps**

**Objectif :**

- Permettre à l'enfant de contrôler ses déséquilibres.

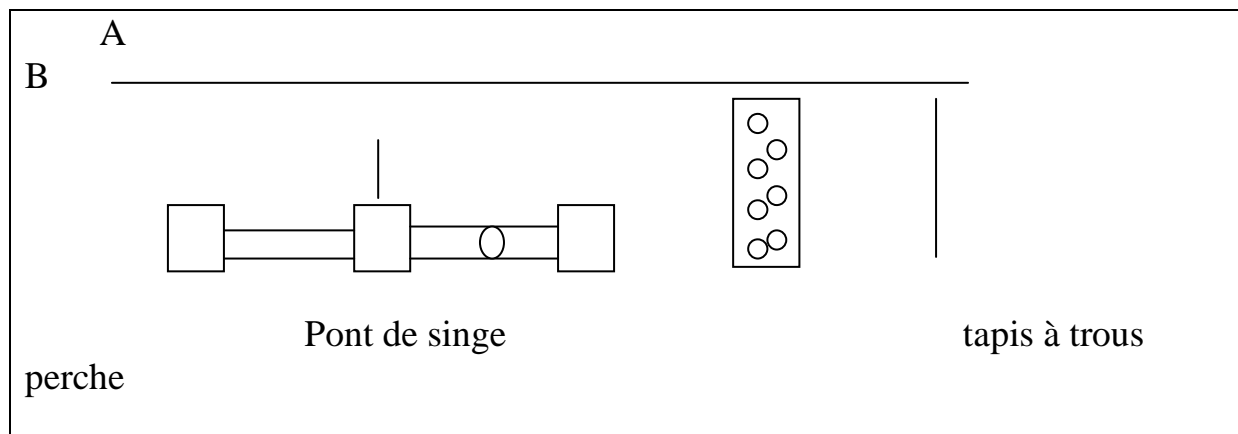

**Matériel :** un pont de singe, un tapis à trous, une perche.

**Tâches/Consignes :**

- Aller de A à B en alternant les passages par-dessus et par-dessous, le but étant de faire changer le plus possible la position du corps de l'élève.

**Critères de réussite :**

- Arriver en B en ayant alterné des positions verticales et horizontales.

**Variables :**

- Faire un circuit en rajoutant des tapis, des perches pour augmenter les répétitions.
- Chuter la tête en avant.
- Rajouter des anneaux au fond (1 mètre maxi)
- Chuter en arrière.
- Le faire le plus vite possible.